



### Beschreibung

Mit diesen mobilen Luftfahrzeugwaagen verwiegen Sie Flugzeuge und Helikopter sicher und präzise an deren Rädern. Die Waagen werden nach Ihren Anforderungen aus mehreren Radlastwaagen, der Datenübertragung per Kabel und einer Software zusammengesetzt. Die einzelnen Radlastwaagen nehmen Lasten bis zu 10000 kg auf. Auch Kombinationen von Radlastwaagen unterschiedlicher Type und Nennlast sind möglich. Die flachen Wiegeplatten sind leicht zu transportieren und von einer Person vor Ort in Betrieb zu nehmen.

Mithilfe der zugehörigen Luftfahrzeugwaagen-Software werten Sie bis zu 20 Radlastwaagen auf Ihrem PC aus. Es werden sowohl die einzelnen Radlasten, die Seitenlasten als auch die Gesamtlast angezeigt. Die Messdaten können gespeichert, ausgedruckt und nach Microsoft Excel exportiert werden.

Mit diesen Waagen können vielfältige Luftfahrzeugtypen verwogen werden: UL, Segelflugzeuge, Motorsegler, Motorflugzeuge, historische Flugzeuge, Business- und Passagier-Jets und Helikopter. Typische Anwendungen sind routinemäßige Gewichts- und Schwerpunktermittlungen, Gewichtskontrollen nach Reparaturen oder bei Modifizierungen von Luftfahrzeugen.

### Merkmale

- | hohe Genauigkeit
- | geringes Eigengewicht
- | flache Bauform
- | Nennlasten von 100 kg bis 10000 kg (weitere Nennlasten auf Anfrage)
- | wartungsfrei

### Anwendungen

- | Gewichtskontrolle
- | Schwerpunktermittlung

## Technische Daten der Waagen

Systemkomponenten	Radlastwaagen der Type RW 2.0 / 8.1 / 9.1 Konverterbox mit Steckernetzteil Kabelverbindungen
Versorgung	Luftfahrzeugwaagen-Software 1.0 Steckernetzteil 220V / 12VDC Alternativ: mobile 12V Stromversorgung oder PKW-Bordnetz
Verbindungskabel	Unitronic FD-CP / 4x0,25 mm <sup>2</sup> , Länge 4, 10, 15 oder 25 m (andere Längen auf Anfrage)
Schutzart des Konverters	IP 40

### Auswahltabelle der Radlastwaagen

Typ	Nennlast	Empfindlichkeit, Anzeige- schritte	Genauigkeit	Eigengewicht
RW 2.0 / 100	100 kg / 200 lb	0,1 kg / 0,1 lb	±0,2 kg	6,5 kg
RW 2.0 / 500	500 kg / 1000 lb	0,2 kg / 0,2 lb	±0,4 kg	6,5 kg
RW 8.1 / 1000	1000 kg / 2000 lb	1 kg / 1 lb	±1 kg	15,1 kg
RW 8.1 / 2000	2000 kg / 4000 lb	1 kg / 1 lb	±1 kg bis 400 kg ±2 kg über 400 kg	15,1 kg
RW 8.1 / 8000	8000 kg / 16000 lb	5 kg / 5 lb	±5 kg bis 500 kg ±10 kg bis 5000 kg ±15 kg über 5000 kg	17,6 kg
RW 9.1 / 10000	10000 kg / 20000 lb	5 kg / 5 lb	±15 kg	28 kg

## Technische Daten der Radlastwaagen

Messprinzip	DMS
Überlast	1,2 fache Nennlast
Betriebstemperatur	-10 °C bis +50 °C
Lagertemperatur	-30 °C bis +70 °C
Schutzart	IP 65

### Abmessungen

RW 2.0

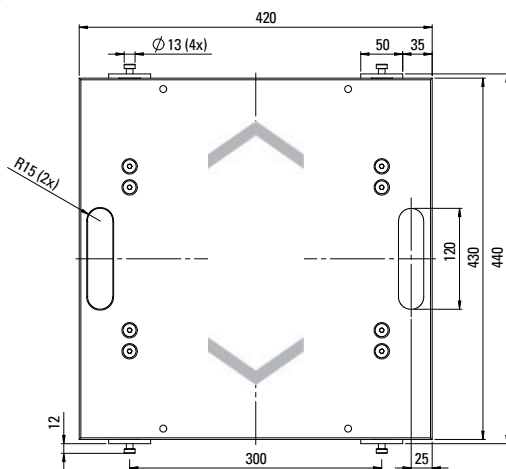

Wiegefläche 420 mm x 430 mm  
Wiegeplattenhöhe 30 mm

Maße in mm

**Abmessungen**

RW 8.1

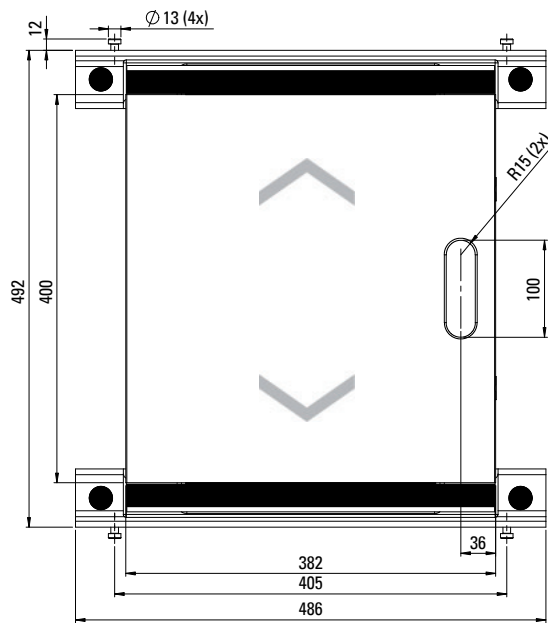

Wiegefläche 382 mm x 400 mm  
Wiegeplattenhöhe 40 mm

RW 9.1

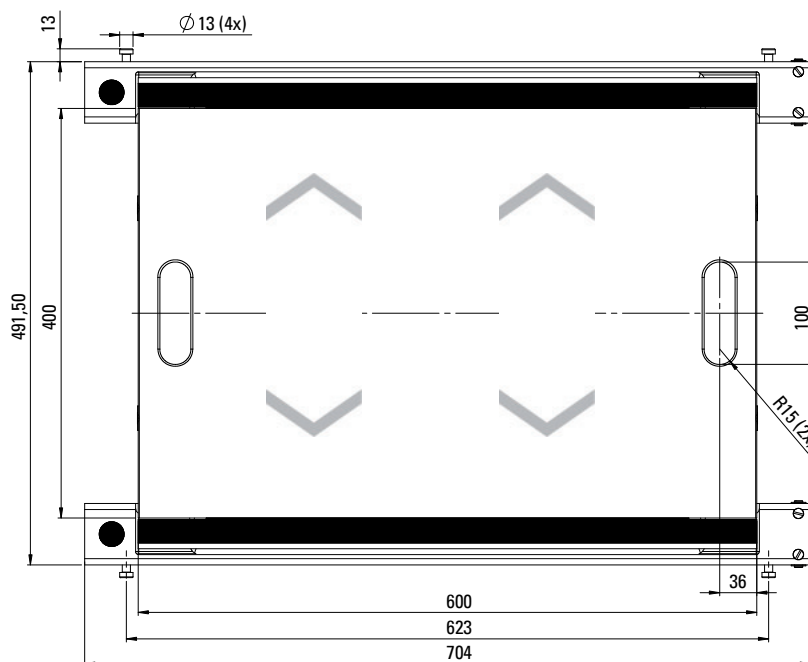

Wiegefläche 600 mm x 400 mm  
Wiegeplattenhöhe 45 mm

Maße in mm

## Luftfahrzeugwaagen-Software 1.0

Anschluss von 1 bis 20 Radlastwaagen  
 Anzeige aller Lasten  
 Erstellung eines Wägeprotokolls  
 Export nach Microsoft Excel  
 Betriebssysteme:  
 Win 2000, XP, Vista und Win 7  
 Auf Anfrage auf Englisch

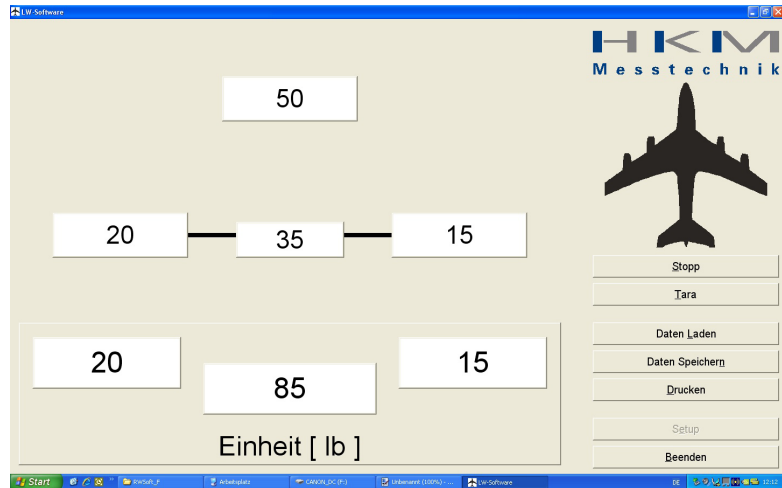

**HKM-Messtechnik GmbH**  
 Ziegelhofstrasse 228  
 79110 Freiburg  
 GERMANY

Gruppe	Links	Mitte	Rechts	Summe
1	X	50	X	50
2	10	X	25	35
Summe	10	50	25	85

Luftfahrzeugart : Flugzeug  
 Flugzeugtyp : ATR42-200  
 Luftfahrzeug-Kennz. : D-Cxxx  
 Fluggesellschaft : Air Freiburg  
 Leergewicht : 9972 kg  
 max.Abfluggewicht : 15749 kg

Bemerkung : \_\_\_\_\_  
 \_\_\_\_\_  
 \_\_\_\_\_

Uhrzeit : 13:20 Uhr  
 Datum : 01.06.2010    Unterschrift : \_\_\_\_\_

## Optionen

Rampen	Alu-Riffelblech
Rad-Stopper	steckbar
Transportkoffer	für bis zu 6 x RW8.1
Handterminal	Anzeige und Auswertung von bis zu 4 Radlastwaagen